

<一般女子> Aクラス

参加チーム(7チーム)

1 松野 いずみ (りゅうせき)
新垣 智愛里 (りゅうせき)

4 高良 奈な (琉大附属中)
當眞 ふじの (琉大附属中)

7 當眞 明世 (フリー)
比嘉 みなみ (カデナ基地)

2 仲本 絵里香 (エクスエンジニアリング)
城間 玲奈 (県社会福祉協議会)

5 尾崎 麻衣 (カデナ基地)
ANNIE VU (OTA)

3 伊波 佳苗 (冲尚高校)
知念美南子 (コザ高校)

6 諸見里 望 (TCμ)
兼次 奈々 (TCμ)

Aブロック

		松野 いずみ 新垣 智愛里	伊波 佳苗 知念美南子	尾崎 麻衣 ANNIE VU	勝率	得失 ゲーム率	順位
A	松野 いずみ 新垣 智愛里	/	8-6	8-0	2勝		1位
B	伊波 佳苗 知念美南子	6-8	/	8-4	1勝1敗		2位
C	尾崎 麻衣 ANNIE VU	0-8	4-8	/	2敗		3位

試合順序(当日抽選) 1. A - B 2. B - C 3. A - C

Bブロック

		仲本 絵里香 城間 玲奈	當眞 明世 比嘉 みなみ	諸見里 望 兼次 奈々	高良 奈な 當眞 ふじの	勝率	得失 ゲーム率	順位
A	仲本 絵里香 城間 玲奈	/	4-8	6-8	8-6	1勝2敗		3位
B	當眞 明世 比嘉 みなみ	8-4	/	8-4	8-2	3勝		1位
C	諸見里 望 兼次 奈々	8-6	4-8	/	8-3	2勝1敗		2位
D	高良 奈な 當眞 ふじの	6-8	2-8	3-8	/	3敗		4位

試合順序 1. (A - B、C - D) 2. (A C、B - D) 3. (A - D、B - C)

<決勝戦>

優勝

Aブロック1位
松野 いずみ
新垣 智愛里

Bブロック1位
當眞 明世
比嘉 みなみ

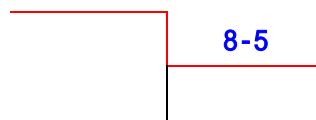

松野 いずみ

新垣 智愛里

<女子Bクラス>

優勝

上江洩 美智子

井藤 京子

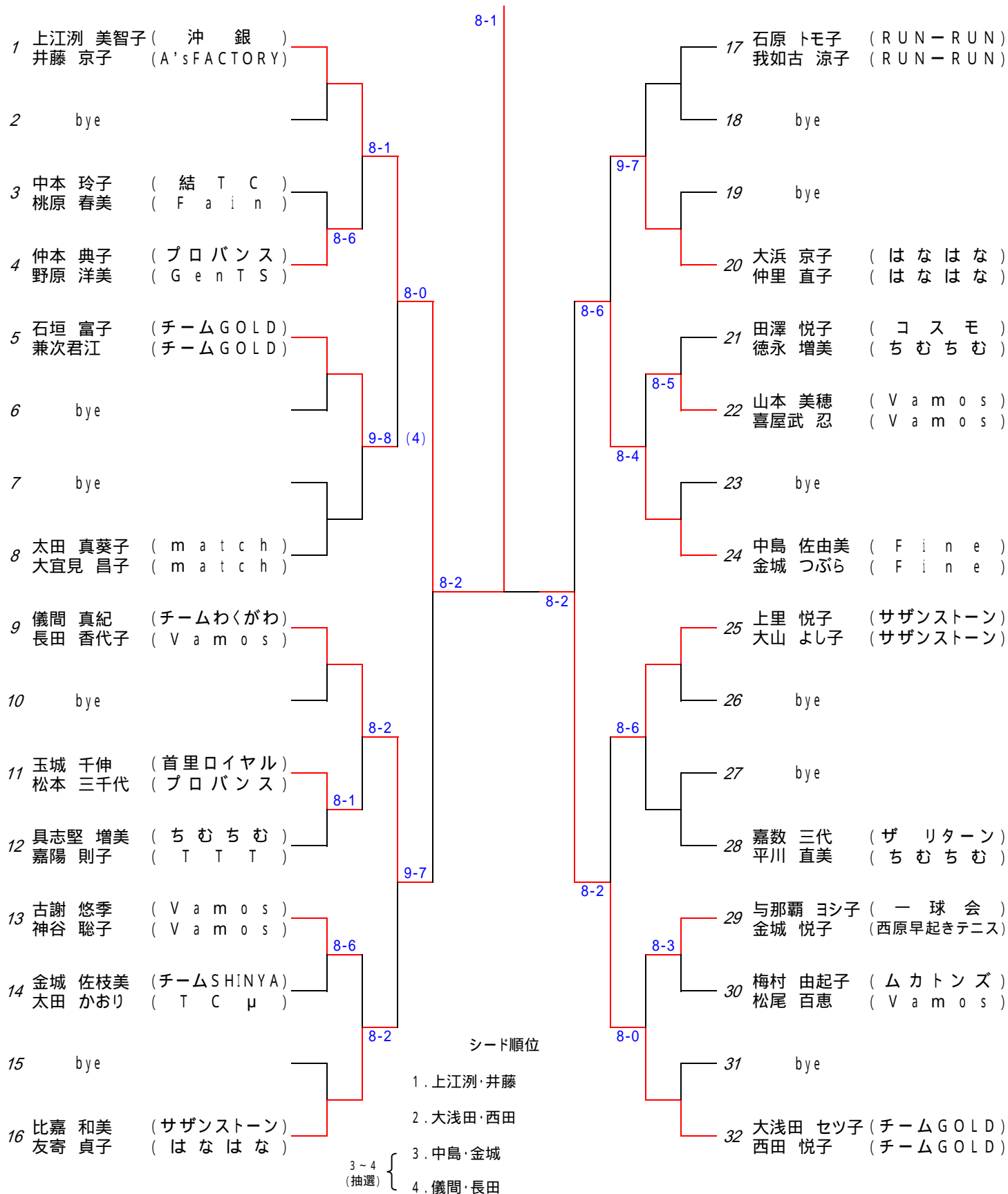

<女子Cクラス>

優勝

松田 智子

玉城 涼子

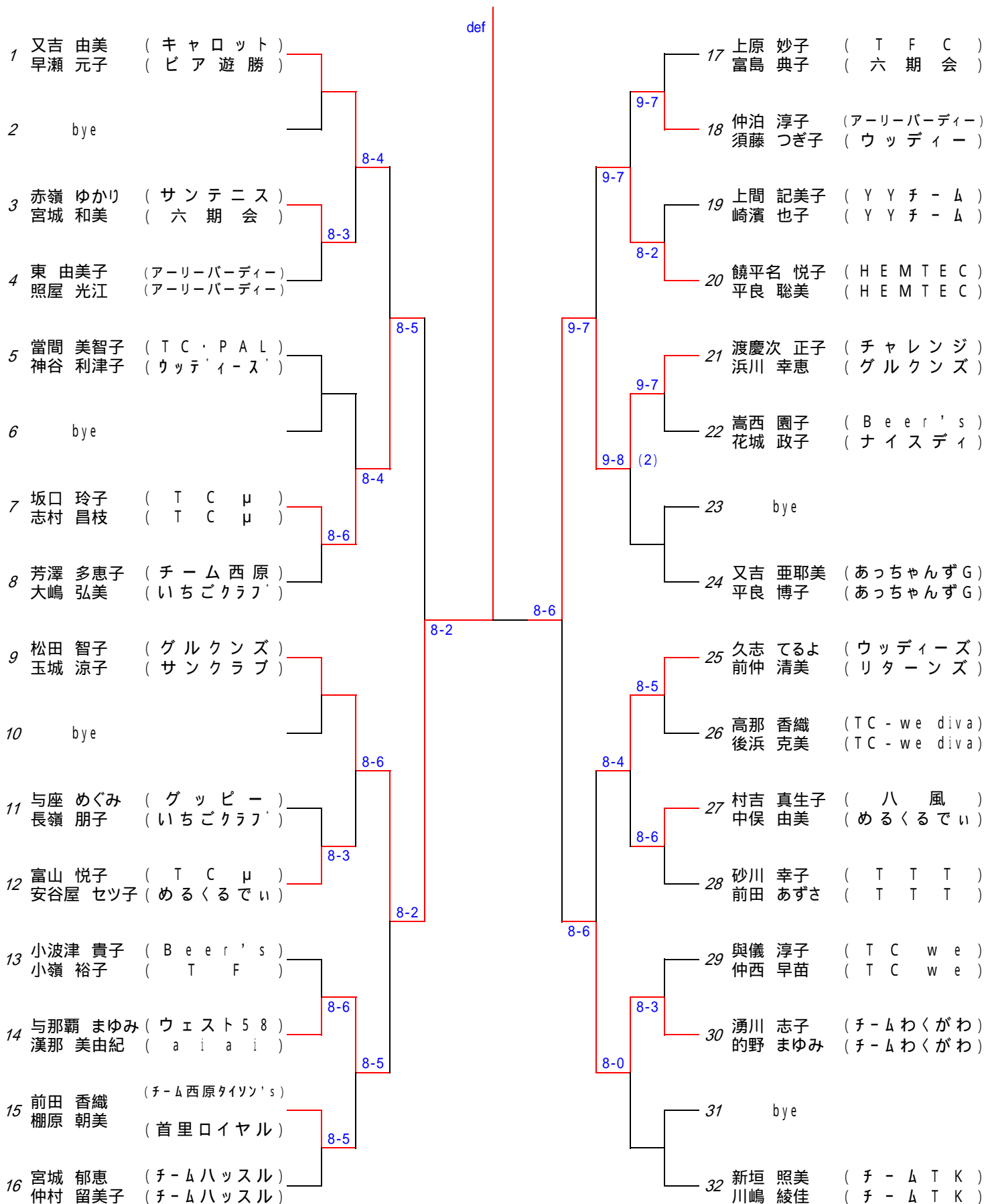

<女子Dクラス>

優勝

上原 愛

日置 姿乃

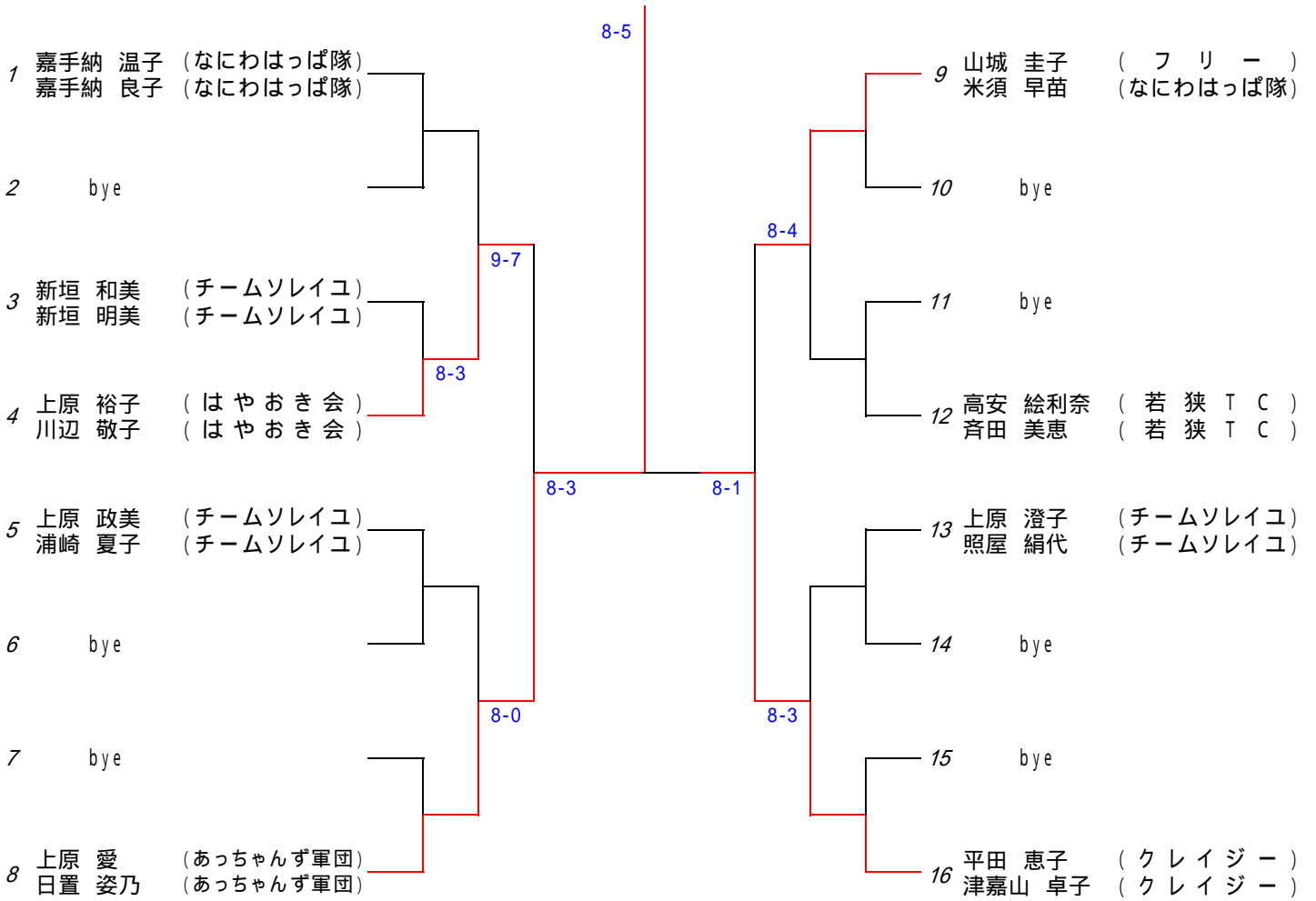

< 女子50才以上 >

参加チーム(4チーム)

- 1 比嘉 恵子 (首里ロイヤル)
 上妻 葉子 (海邦PTC)
- 4 小山 和子 (TCラブ)
 小山 直子 (TCラブ)

- 2 大城 恵美子(首里ロイヤル)
 立津 和代 (チームJ00)

- 3 入谷 砂知子(はなはな)
 仲間 美津江(はなはな)

		比嘉 恵子 上妻 葉子	小山 和子 小山 直子	入谷 砂知子 仲間 美津江	大城 恵美子 立津 和代	勝 率	得失 ゲーム率	順 位
A	比嘉 恵子 上妻 葉子	/	8-0	8-5	8-3	3勝		1位
B	小山 和子 小山 直子	0-8	/	2-8	4-8	3敗		4位
C	入谷 砂知子 仲間 美津江	5-8	8-2	/	8-4	2勝1敗		2位
D	大城 恵美子 立津 和代	3-8	8-4	4-8	/	1勝2敗		3位

試合順序 1. (A - B、C - D)

2. (A C、B-D)

3. (A-D、B - C)