

< 男子初級クラス >

出場チーム(8チーム)

- | | | |
|------------|-----------|-----------|
| 1. ロレーヌ | 2. 一球会 | 3. TEAM K |
| 4. OOSグッピー | 5. 空自那覇 B | 6. ゆんたくず |
| 7. ガチンコ | 8. UTT | |

< 予選リーグ >

1 セットマッチ(6オールタイブレーク)、セミアドバンテージ方式

試合順序 1.(A-B)(C-D)、2.(A-C)(B-D)、3.(A-D)(B-C)

Aブロック

		UTT	ゆんたくず	ガチンコ	ロレーヌ	勝 率 (取得ゲーム率)	順 位
A	UTT		6-1	6-2	6-2	3-0	1位
			6-0	6-4	6-1		
			6-0	6-1	6-1		
B	ゆんたくず	1-6		6-3	7-5	0-3	4位
		0-6		0-6	4-6		
		0-6		4-6	1-6		
C	ガチンコ	2-6	3-6		7-5	2-1	2位
		4-6	6-0		2-6		
		1-6	6-4		6-1		
D	ロレーヌ	2-6	5-7	5-7		1-2	3位
		1-6	6-4	6-2			
		1-6	6-1	1-6			

Bブロック

		空自那覇 B	一球会	TEAM K	OOSグッピー	勝 率 (取得ゲーム率)	順 位
A	空自那覇 B		0-6	7-5	7-6(6)	1-2	3位
			4-6	1-6	0-6		
			2-6	6-2	4-6		
B	一球会	6-0		6-1	6-4	3-0	1位
		6-4		6-1	7-6(6)		
		6-2		6-3	6-0		
C	TEAM K	5-7	1-6		4-6	0-3	4位
		6-1	1-6		0-6		
		2-6	3-6		7-5		
D	OOSグッピー	(6)6-7	4-6	6-4		2-1	2位
		6-0	(6)6-7	6-0			
		6-4	0-6	5-7			

< 決勝戦 >

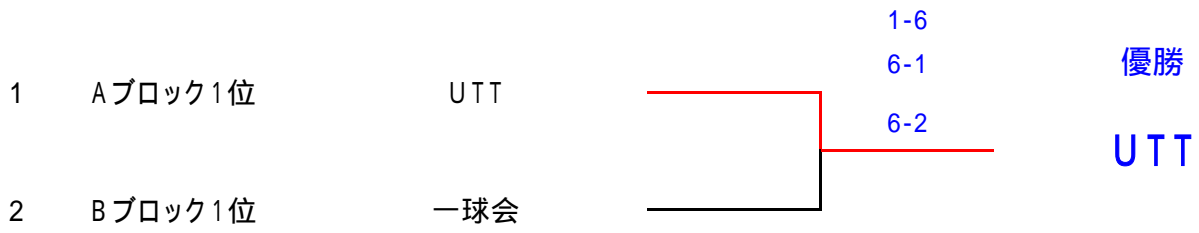

< 3, 4位決定戦 >

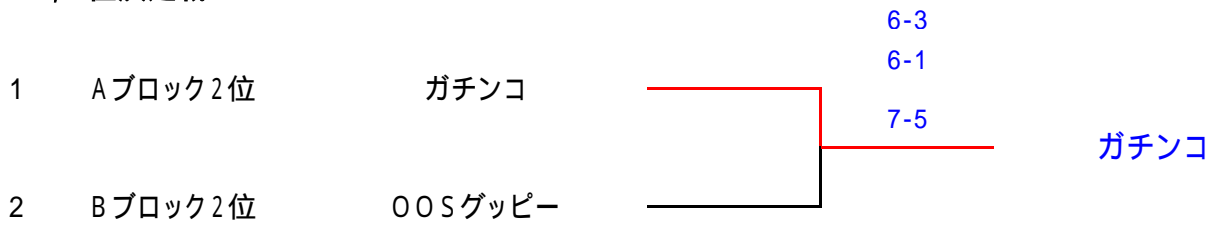

< 5, 6位決定戦 >

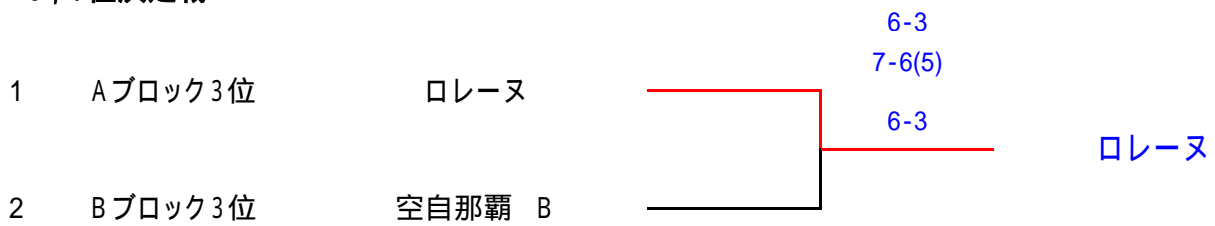

< 7, 8位決定戦 >

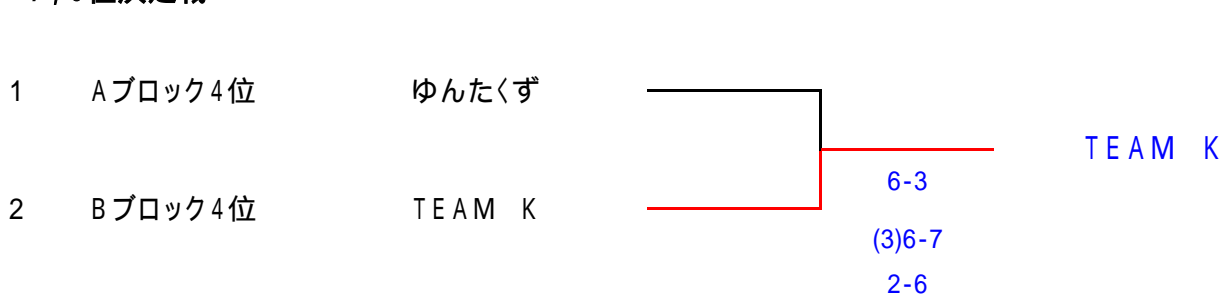

<男子中級クラス>

出場チーム(10チーム)

- | | |
|--------------|--------------|
| 1. ストレートFTC | 2. ストレートCrew |
| 3. ミラクルサンデーズ | 4. YTU |
| 5. みゃ〜ぐすくTC | 6. aiai |
| 7. 空自那覇A | 8. 空自那覇 |
| 9. あっちゃんず軍団 | 10. TTT |

1セットマッチ(6オールタイプブレイク)

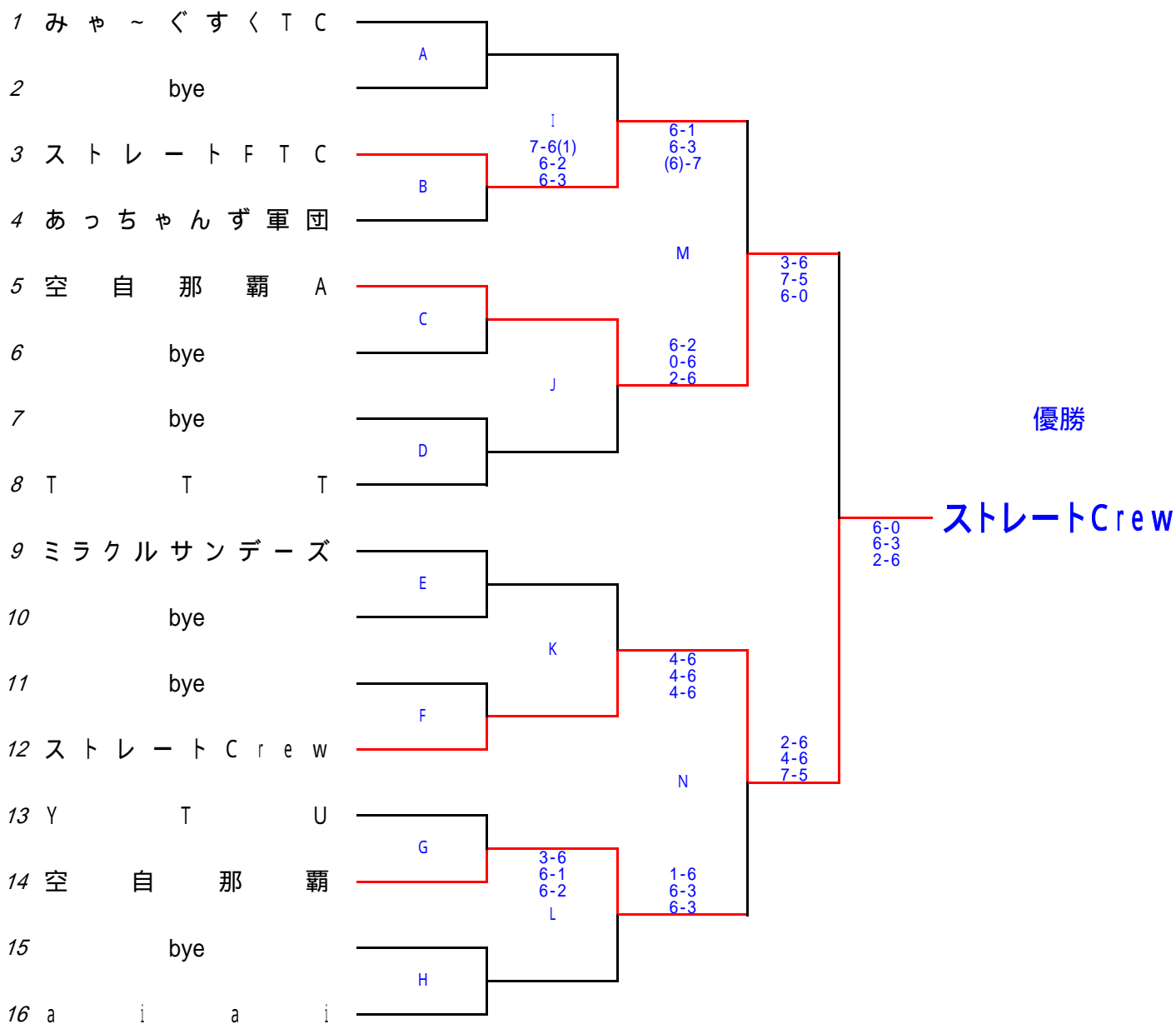

<3位決定戦>

1セットマッチ(6オールタイプブレイク)、セミアドバンテージ方式

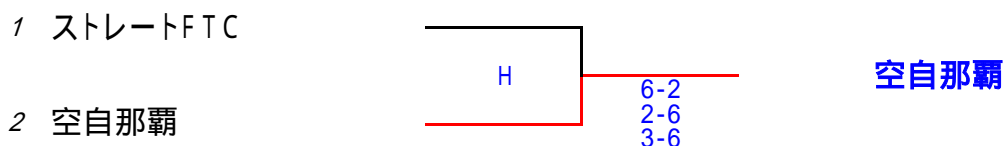

<男子オープンクラス>

出場チーム(6チーム)

- | | |
|---------------|------------|
| 1. 沖縄電力テニスクラブ | 2. チームSTEP |
| 3. チームまっち~ | 4. 結TC |
| 5. 漫友会 | 6. アルファ-TC |

<シード順位> 1. 沖縄電力テニスクラブ、 2. チームSTEP

<予選リーグ>

1セットマッチ(6オールタイブレイク)

試合順序 1.(A-B)、 2.(B-C)、 3.(A-C)

Aブロック

		沖縄電力テニスクラブ	漫友会	アルファ-TC	勝率	取得ゲーム率	順位
A	沖縄電力テニスクラブ		6-4	6-1	2-0		1位
			(3)6-7	6-4			
			6-3	5-7			
B	漫友会	4-6		6-1	0-2		3位
		7-6(3)		3-6			
		3-6		0-6			
C	アルファ-TC	1-6	1-6		1-1		2位
		4-6	6-3				
		7-5	6-0				

Bブロック

		チームSTEP	結TC	チームまっち~	勝率	取得ゲーム率	順位
A	チームSTEP		6-1	6-1	2-0		1位
			(5)6-7	6-1			
			6-3	6-3			
B	結TC	1-6		6-1	1-1		2位
		7-6(5)		6-3			
		3-6		6-1			
C	チームまっち~	1-6	1-6		0-2		3位
		1-6	3-6				
		3-6	1-6				

< 決勝戦 >

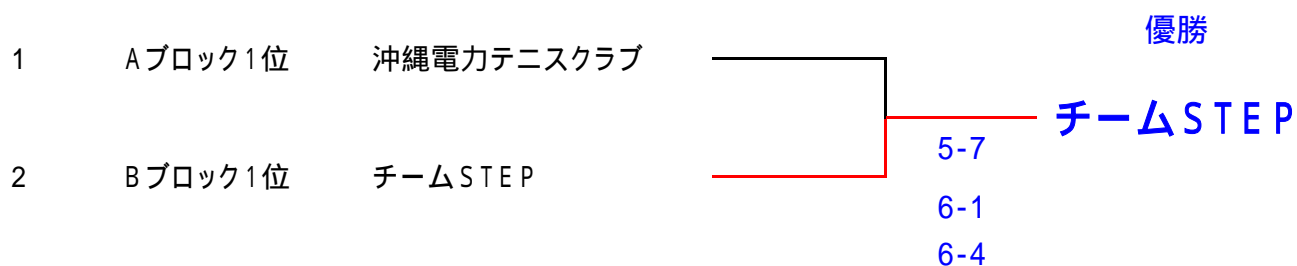

< 3, 4位決定戦 >

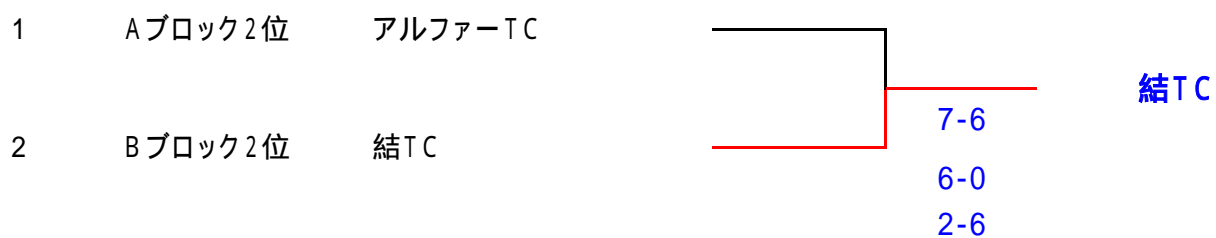

< 5, 6位決定戦 >

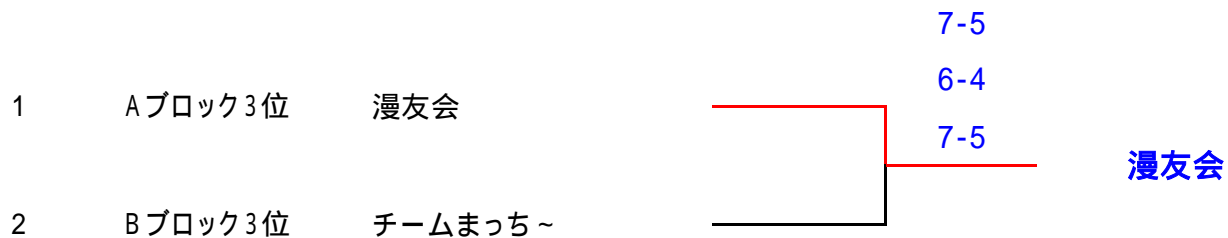

< 女子初級クラス >

出場チーム(8チーム)

- | | | |
|-----------|------------|----------|
| 1. ナイスデー | 2. チームYY | 3. ロレーヌ |
| 4. チームカレン | 5. TTT | 6. ZUCCA |
| 7. とらっとり | 8. チームローレル | |

< 予選リーグ >

1セットマッチ(6オールタイプブレーク)、セミアドバンテージ方式

試合順序 1.(A-B)(C-D)、2.(A-C)(B-D)、3.(A-D)(B-C)

Aブロック

		ナイスデー	とらっとり	ロレーヌ	TTT	勝 率 (取得ゲーム率)	順 位
A	ナイスデー		6-0	6-1	6-2	3-0	1位
			6-1	4-6	3-6		
			6-1	6-4	6-1		
B	とらっとり	0-6		1-6	6-3	0-3	4位
		1-6		6-4	1-6		
		1-6		2-6	1-6		
C	ロレーヌ	1-6	6-1		3-6	2-1	2位
		6-4	4-6		6-4		
		4-6	6-2		6-1		
D	TTT	2-6	3-6	6-3		1-2	3位
		6-3	6-1	4-6			
		1-6	6-1	1-6			

Bブロック

		チームYY	ZUCCA	チームカレン	チームローレル	勝 率 (取得ゲーム率)	順 位
A	チームYY		0-6	0-6	1-6	0-3	4位
			0-6	0-6	6-4		
			3-6	1-6	1-6		
B	ZUCCA	6-0		6-4	6-2	3-0	1位
		6-0		6-4	6-4		
		6-3		6-4	6-1		
C	チームカレン	6-0	4-6		6-0	2-1	2位
		6-0	4-6		6-1		
		6-1	4-6		6-2		
D	チームローレル	6-1	2-6	0-6		1-2	3位
		4-6	4-6	1-6			
		6-1	1-6	2-6			

< 決勝戦 >

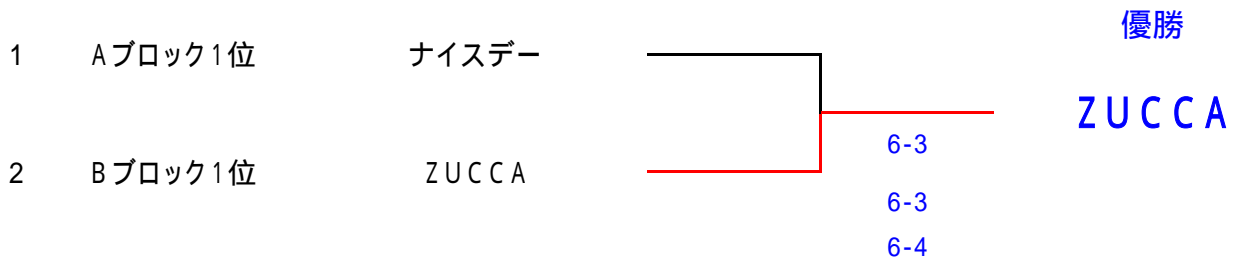

< 3, 4位決定戦 >

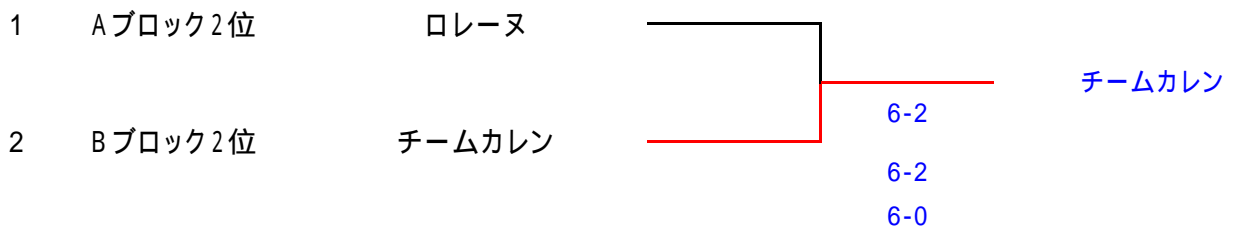

< 5, 6位決定戦 >

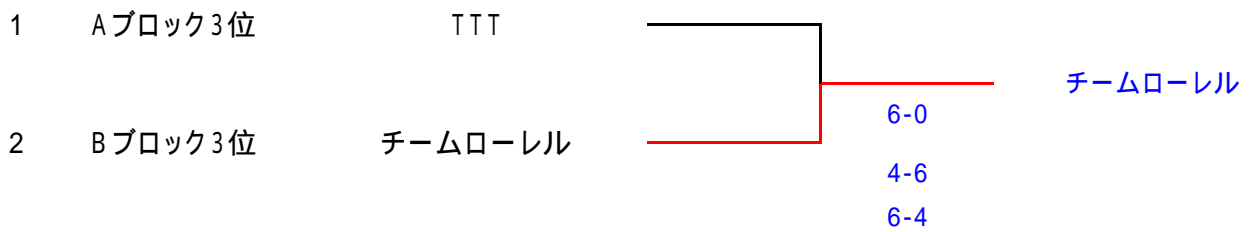

< 7, 8位決定戦 >

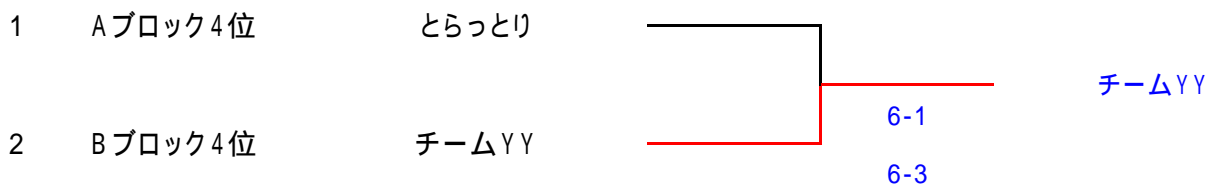

< 女子中級クラス >

出場チーム(9チーム)

- | | | |
|------------|----------|--------------|
| 1. チームミラクル | 2. はなはな | 3. ちむちむS |
| 4. ちむちむM | 5. ちむちむF | 6. めるくるでい |
| 7. ポーの一族 | 8. ライナーズ | 9. Vamos+結TC |

< 予選リーグ >

1セットマッチ(6オールタイムブレイク)、セミアドバンテージ方式

試合順序 1.(A - B)、 2.(B - C)、 3.(A - C)

Aブロック

		チームミラクル	ちむちむS	Vamos+結TC	勝 率	得失ゲーム率	順 位
A	チームミラクル		6-2	6-1	2-0		1位
			6-1	6-0			
			6-2	6-1			
B	ちむちむS	3-6		6-2	1-1		2位
		1-6		3-6			
		2-6		6-3			
C	Vamos+結TC	1-6	2-6		0-2		3位
		0-6	6-3				
		1-6	3-6				

Bブロック

		ちむちむM	ポーの一族	めるくるでい	勝 率	得失ゲーム率	順 位
A	ちむちむM		3-6	6-4	1-1		2位
			2-6	3-6			
			0-6	6-1			
B	ポーの一族	6-3		4-6	2-0		1位
		6-2		6-3			
		0-6		6-3			
C	めるくるでい	4-6	6-4		0-2		3位
		6-3	3-6				
		1-6	3-6				

Cブロック

		ライナーズ	ちむちむF	はなはな	勝 率	得失ゲーム率	順 位
A	ライナーズ		1-6	0-6	0-2		3位
			3-6	6-4			
			7-5	2-6			
B	ちむちむF	6-1		7-6(5)	2-0		1位
		6-3		6-3			
		5-7		6-2			
C	はなはな	6-0	(5)6-7		1-1		2位
		4-6	3-6				
		6-2	2-6				

< 決勝リーグ >

各ブロック1位によるリーグ戦(抽選)

1セットマッチ(6オールタイムブレイク)、セミアドバンテージ方式

試合順序 1.(A - B)、 2.(B - C)、 3.(A - C)

		ちむちむF	チームミラクル	ポーの一族	勝 率	得失ゲーム率	順 位
A	ちむちむF		2-6	6-4	1-1		2位
			2-6	3-6			
			4-6	6-1			
B	チームミラクル	6-2		1-6	2-0		優勝
		6-2		6-2			
		6-4		6-3			
C	ポーの一族	4-6	6-1		0-2		3位
		6-3	2-6				
		1-6	1-6				

< 順位トーナメント > 各ブロック2位以下によるトーナメント(6ゲーム先取セミアドバンテージ)

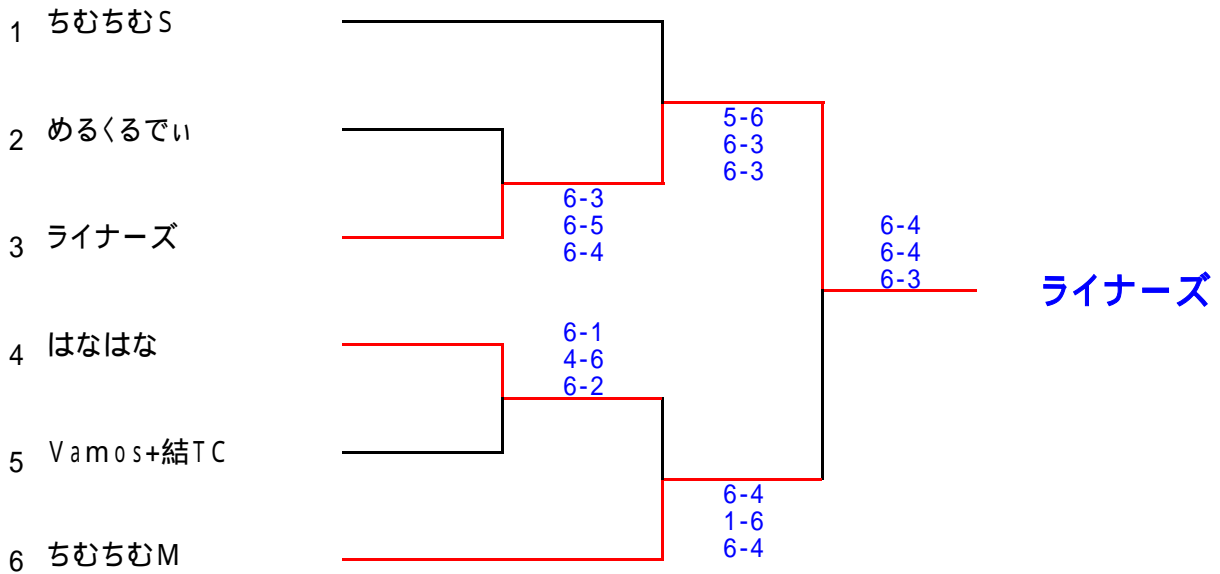

< ベテランクラス >

出場チーム(4チーム)

- | | |
|------------|--------------|
| 1. チーム西原 | 2. Sarabangi |
| 3. サザンストーン | 4. みーみー'S |

1セットマッチ(6オールタイブレイク)

		Sarabangi	サザンストーン	みーみー'S	チーム西原	勝 率 (取得ゲーム率)	順 位
A	Sarabangi		6-2	4-6	6-2	2-1	2位
			7-6	7-6(6)	6-2		
			6-3	(11)6-7	6-4		
B	サザンストーン	2-6		0-6	6-1	1-2	3位
		6-7		6-7	6-0		
		3-6		0-6	6-2		
C	みーみー'S	6-4	6-0		6-1	3-0	優勝
		(6)6-7	7-6(5)		6-0		
		7-6(11)	6-0		6-1		
D	チーム西原	2-6	1-6	1-6		0-3	4位
		0-6	0-6	0-6			
		4-6	2-6	1-6			

試合順序 1. (A - B)(C - D)、 2. (A - C)(B - D)、 3. (A - D)(B - C)